

FUJITSU

FUJITSU GENERAL partner

Megaclima

Desde 1993

Catálogo Climatização

Pared

Serie KM Large
Alta eficiencia
y salas grandes



Ahorro energético elevado

La alta eficiencia, de nivel superior, se consigue mediante un intercambiador de calor lambda de alta eficiencia, un gran ventilador de flujo transversal y un nuevo refrigerante.

Clase Frio ^{*1}
A++
Clase Calor
A+

SEER **7,7** ^{*1} SCOP **4,5** ^{*1}

*1: Modelo 50

Intercambiador de calor híbrido

La eficiencia del intercambio de calor se ha mejorado significativamente con el gran intercambiador de calor híbrido, logrando el nivel superior de SEER y SCOP.

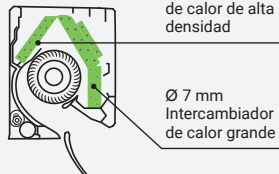

Ø107 - Ventilador de flujo transversal grande

Con el ventilador de gran diámetro, se puede obtener un volumen de aire eficiente a baja potencia.

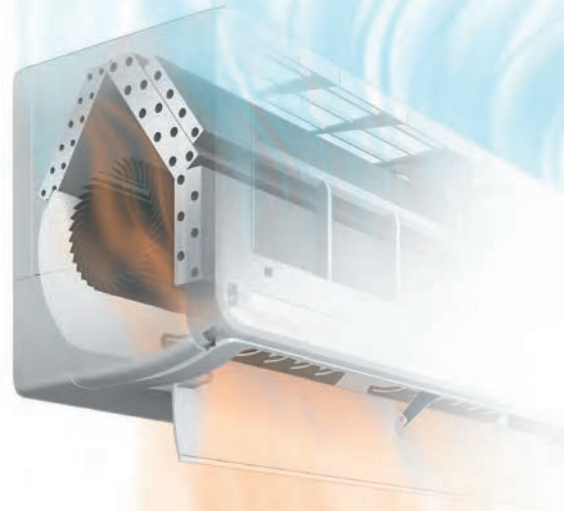

Control de dispositivo inteligente (opcional)

Este modelo se puede controlar desde cualquier lugar mediante un dispositivo inteligente con la instalación de una interfaz de LAN inalámbrica opcional. La interfaz de LAN inalámbrica se puede configurar fácilmente sin necesidad de realizar tareas de instalación especializadas.

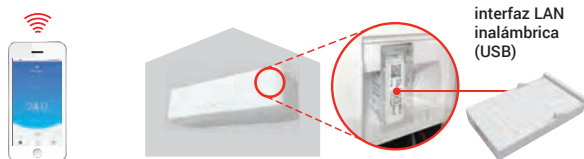

Funcionamiento a baja temperatura ambiente

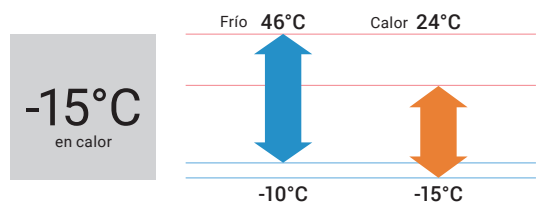



Modelo: ASY50-KM / ASY71-KM



Unitad interior



Mando inalámbrico



AOY50



AOY71

Especificaciones técnicas

Modelo			ASY50-KM	ASY71-KM
Código			3NGF7080	3NGF7085
Fuente de alimentación			Monofásica, ~230 V, 50 Hz	
Capacidad	Refrigeración	kW	5,2 (0,9-6,0)	7,1 (0,9-8,3)
	Calefacción		6,3 (0,9-8,7)	8,0 (0,9-10,1)
Potencia de entrada	Refrigeración/Calefacción		1,39/1,56	2,08/1,91
EER	Refrigeración	W/W	3,74	3,41
	Calefacción		4,04	4,19
Potencia de diseño	Refrigeración/Calefacción (-10°C)		5,2/4,8	7,1/7,1
SEER	Refrigeración		7,77	7,28
SCOP	Calefacción (media)		4,56	4,18
	Refrigeración		A++	A++
Clase de eficiencia energética		Calefacción (media)	A+	A+
Corriente máx. de funcionamiento	Refrigeración/Calefacción		A	9,5/13,5
Consumo energético anual	Refrigeración		kWh/a	234
	Calefacción			1.472
Eliminación de la humedad			l/h	1,7
Nivel de presión acústica	Interior (refrigeración)	A/M/B/SB*	dB (A)	45/40/35/29
	Interior (calefacción)	A/M/B/SB*		49/40/35/29
	Exterior (refrigeración/calefacción)	Alto		46/40/35/29
Nivel de potencia acústica	Interior (refrigeración/calefacción)	Alto	60/61	54/52
	Exterior (refrigeración/calefacción)	Alto	65/65	67/66
Caudal de aire	Interior/Exterior (refrigeración)	Alto	m ³ /h	980/2.350
	Interior/Exterior (calefacción)	Alto		1.020/2.100
Dimensiones netas Al x An x Pr	Interior	mm	280 x 980 x 240	280 x 980 x 240
	Exterior	mm	632 x 799 x 290	716 x 820 x 315
Peso neto	Interior	kg (lbs)	12,5 (28)	12,5 (28)
	Exterior	kg (lbs)	36 (79)	42 (93)
Diámetro de la tubería de conexión (líquido/gas)			pul.	1/4-1/2
Diámetro de la manguera de drenaje (D.I./D.E.)			mm	13,8/15,8 - 16,7
Longitud máxima de la tubería (precarga - adicional g/m)			m	25 (15 - 20)
				30 (15 - 20)
Diferencia máx. de altura				20
Rango de funcionamiento	Refrigeración		°CBS	-10 / 46
	Calefacción			-15 / 24
Refrigerante	Tipo (potencial de calentamiento global)			R32 (675)
	Carga	kg (CO ₂ eq-T)		1,02 (0,689)

*: A=Alta / M=Media / B=Baja / SB= Súper Baja

Accesorios opcionales

Mando a distancia Infinity: 3IVF9020
 Mando a distancia con cable (panel táctil): 3IVF9041
 Mando a distancia con cable: 3IVF9010
 Mando a distancia simple (sin modo de funcionamiento): 3IVF9091
 Mando a distancia simple: 3IVF9090

Kit de comunicación: 3IVF9037
 Circuito integrado de entrada y salida externo: 3IVF9038
 Kit de conexión externa: 3NGF9010
 Interfaz de LAN inalámbrica: 3IVN9133
 3IVN9145
 3IVN9082
 Controlador de conmutador externo: 3IVN9082

Convertidor de red para 1 Split (tipo de fuente de alimentación de CC): 3IVN9048
 Convertidor de red para 1 Split (tipo de fuente de alimentación de CA): 3IVN9047
 Convertidor KNX®: 3IVN9076
 Convertidor MODBUS®: 3NDN9002
 Filtro de iones de plata: 3NDN9043

Dimensiones

(Unidad: mm)

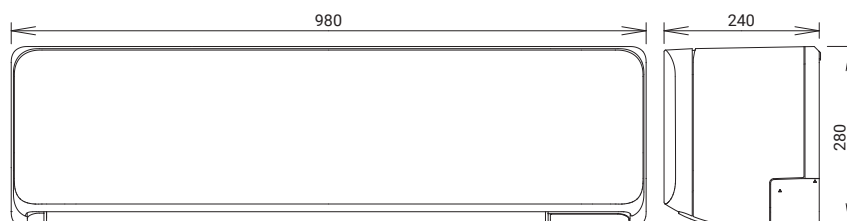

Pared

Serie KM Large
Alta eficiencia
y salas grandes



Unidad exterior compacta y ligera

Este modelo es mucho más compacto que una unidad exterior convencional. Se puede instalar en lugares estrechos.

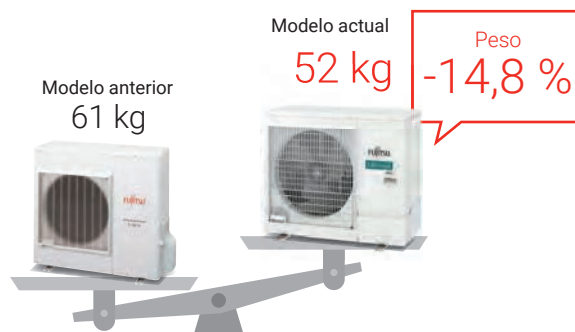

Sensor de personas

El sensor de personas capta los movimientos de la estancia y se auto-regula para aumentar el confort y el ahorro energético. Funciona de forma automática en modo estándar cuando hay personas y con capacidad inferior cuando las personas abandonan la sala.



Control de dispositivo inteligente (opcional)

Este modelo se puede controlar desde cualquier lugar mediante un dispositivo inteligente con la instalación de una interfaz de LAN inalámbrica opcional. La interfaz de LAN inalámbrica se puede configurar fácilmente sin necesidad de realizar tareas de instalación especializadas.

Cuando se agrega nuestra interfaz inalámbrica y la aplicación FGLair, se puede controlar la refrigeración y calefacción del hogar en cualquier momento y lugar.

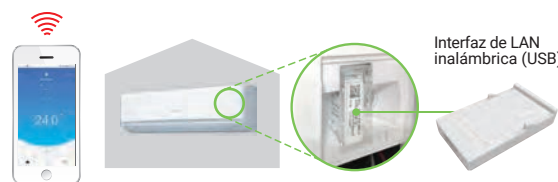



Modelo: ASY80-KM / ASY100-KM



Unidad interior



Mando inalámbrico



AOY 80/100

Especificaciones técnicas

Modelo			ASY80-KM	ASY100-KM
Código			3NGF87140	3NGF87145
Fuente de alimentación			Monofásico, ~230 V, 50 Hz	
Capacidad	Refrigeración	kW	8,0 (2,9-9,0)	9,4 (2,9-10,0)
	Calefacción		8,8 (2,2-11,0)	10,1 (2,7-11,2)
Potencia de entrada	Refrigeración/Calefacción		2,33/2,20	3,16/2,73
EER	Refrigeración		3,43	2,97
COP	Calefacción		4,00	3,70
Potencia de diseño	Refrigeración/Calefacción (-10° C)		8,0/6,5	9,4/7,1
SEER	Refrigeración		6,67	6,14
SCOP	Calefacción (media)		4,54	4,52
Clase de eficiencia energética	Refrigeración		A++	A++
	Calefacción (media)		A+	A+
Corriente máx. de funcionamiento	Refrigeración/Calefacción		21,0/21,0	21,5/21,5
Consumo de energía anual	Refrigeración		419	535
	Calefacción		2.001	2.198
Eliminación de la humedad			2,6	3,8
Nivel sonoro según velocidad	U. Interior (refrigeración)	A/M/B/SB*	50/44/40/33	50/44/40/33
	U. Interior (calefacción)	A/M/B/SB*	49/44/39/33	49/44/39/33
	U. Exterior (refrigeración/calefacción)	Alto	53/55	55/55
Nivel de potencia sonora	U. Interior (refrigeración/calefacción)	Alto	65/65	65/65
	U. Exterior (refrigeración/calefacción)	Alto	68/69	70/70
	U. Interior/Exterior (refrigeración)	Alto	1,330/3,750	1,330/3,750
Caudal de aire	U. Interior/Exterior (refrigeración)	Alto	1,330/3,750	1,330/3,750
	U. Interior/Exterior (calefacción)	Alto	1,330/3,750	1,330/3,750
Dimensiones netas Al x An x Pr	U. Interior	mm	340x1150x280	340x1150x280
	U. Exterior	mm	788x940x320	788x940x320
Peso neto	U. Interior	kg (lbs)	18,5 (41)	18,5 (41)
	U. Exterior	kg (lbs)	52,0 (115)	52,0 (115)
Diámetro de la tubería de conexión (líquido/gas)			3/8-5/8	3/8-5/8
Diámetro de la manguera de drenaje (D.I./D.E.)			13,8/15,8 - 16,7	13,8/15,8 - 16,7
Longitud máxima de la tubería (precarga - adicional g/m)			50 (30 - 20)	50 (15 - 20)
Diferencia máx. de altura			30	30
Rango de funcionamiento	Refrigeración		-15 / 46	-15 / 46
	Calefacción		-15 / 24	-15 / 24
Refrigerante	Tipo (potencial de calentamiento global)		R32 (675)	R32 (675)
	Carga		1,90 (1,283)	1,90 (1,283)

*: A=Alta / M=Media / B=Baja / SB= Súper Baja

Accesorios opcionales

Mando a distancia Infinity: 31VF9020
 Mando a distancia con cable (panel táctil): 31VF9041
 Mando a distancia con cable: 31VF9010
 Mando a distancia simple (sin modo de funcionamiento): 31VF9091
 Mando a distancia simple: 31VF9090
 Kit de conexión externo: 3NGF9013

Circuito integrado de entrada y salida externo: 31VF9038
 Kit de comunicación: 31VF9037
 Interfaz de LAN inalámbrica: 31VN9133
 31VN9145

Controlador de conmutador externo: 31VN9082
 Convertidor KNX®: 31VN9076*
 Convertidor MODBUS®: 3NDN9002*

Convertidor de red para 1 split (tipo de fuente de alimentación de CC): 3NDN9002*
 Convertidor de red para 1 split (tipo de fuente de alimentación de CA): 3NDN9002*
 Filtro de iones de plata: 3NDN9044

Dimensiones

*: Solo se puede utilizar cuando se retira la interfaz de LAN inalámbrica 31VN9133 (UTY-TFSXF2).

(Unidad: mm)

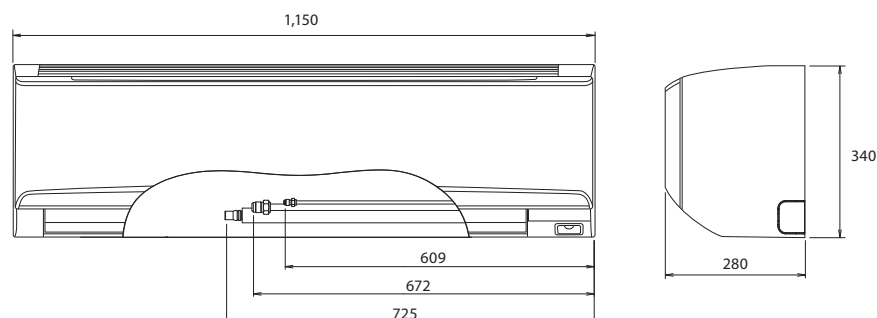



video 2"
 **Apresentação
Megaclima**

video 4"
 **Academia
Megaclima**

video 7"
 **Por dentro da
Megaclima**

30 Anos na climatização e tratamento de ar

Delegação de Lisboa
Tel: 219 151 792
lisboa@megaclima.pt

Delegação de Queluz
Tel: 219 250 028
queluz@megaclima.pt

Serviços Centrais

Rua Francisco Ribeirinho, 28

Centro Empresarial Abrunheira – Escritório 11
Abrunheira 2710-736 Sintra
www.megaclima.pt

Tel: 219 253 300

geral@megaclima.pt