

GENERAL



Split Eco KA

Megaclima

Desde 1993

GENERAL

Cassette Compacto

Serie ECO KA



Diseño compacto con alta eficiencia energética

Diseño de panel compacto y elegante que se adapta al techo tipo de placas. Es un diseño lineal adecuado para la forma cuadriculada de 620 mm x 620 mm del techo de rejilla.



Mantenimiento sencillo

El mantenimiento es más sencillo, ya que al poder retirarse el panel del techo junto a la rejilla, se puede realizar el mantenimiento y se hace innecesaria una nueva instalación del orificio de inspección, por lo que los costes de construcción se pueden suprimir.

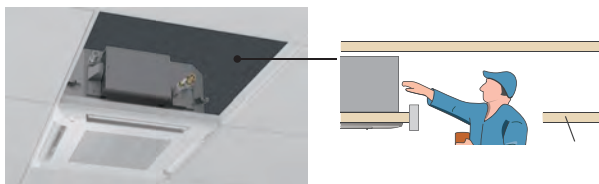

La rejilla de entrada de aire se puede instalar en varias direcciones, facilitando el mantenimiento.



Instalación flexible

Este modelo encaja a la perfección en un techo de tipo rejilla. Se puede instalar en varias posiciones, por ejemplo, al lado de agujeros de luces y ventilación.



Funcionamiento a baja temperatura ambiente

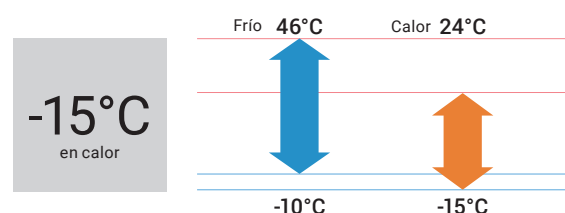



Modelo: AUG09-KA / AUG12-KA / AUG14-KA / AUG18-KA / AUG24-KA



Unidad interior



Control inalámbrico
(3NGG9096)



AOG09/12



AOG14/18



AOG24

Especificaciones técnicas

Modelo			AUG09-KA	AUG12-KA	AUG14-KA	AUG18-KA	AUG24-KA
Código			3NGG88500	3NGG88505	3NGG88510	3NGG88515	3NGG88525
Fuente de alimentación			Monofásico, ~230 V, 50 Hz				
Capacidad	Refrigeración	kW	2.5(0.9-2.7)	3.5(0.9-3.7)	4.3(0.9-4.5)	5.2(0.9-5.4)	6.8(0.9-7.4)
	Calefacción	kW	3.2(0.9-3.9)	4.1(0.9-4.4)	5.0(0.9-5.3)	6.0(0.9-6.3)	7.5(0.9-8.6)
Potencia de entrada	Refrigeración/Calefacción	kW	0.68/0.88	1.09/1.17	1.37/1.42	1.69/1.72	2.26/2.08
EER	Refrigeración	W/W	3.68	3.21	3.14	3.08	3.01
COP	Calefacción	W/W	3.64	3.50	3.52	3.49	3.61
Potencia de diseño	Refrigeración/Calefacción (-10° C)	kW	2.5/2.3	3.5/2.8	4.3/3.2	5.2/3.8	6.8/5.4
SEER	Refrigeración	W/W	6.2	6.1	6.1	6.1	5.9
SCOP	Calefacción (media)	W/W	4.0	4.0	4.0	3.9	3.8
Clase de eficiencia energética	Refrigeración		A++	A++	A++	A++	A+
	Calefacción (media)		A+	A+	A+	A	A
Corriente máx. de funcionamiento	Refrigeración/Calefacción	A	6.9/6.9	7.7/7.7	9.2/9.2	10.1/10.1	12.6/12.6
Consumo de energía anual	Refrigeración	kWh/a	141	201	247	298	403
	Calefacción	kWh/a	804	979	1,120	1,362	1,988
Eliminación de la humedad		l/h	0.6	1.2	1.5	2.2	2.7
Nivel sonoro según velocidad	Interior (refrigeración)	A/M/B/SB*	33/31/29/27	37/34/30/27	38/34/30/27	38/34/30/26	49/44/36/30
	Interior (calefacción)	A/M/B/SB*	34/32/29/27	37/34/31/29	43/38/34/30	43/38/34/30	49/45/40/33
	Exterior (refrigeración/calefacción)	Alto	47/48	49/50	50/51	51/52	54/55
Nivel de potencia sonora	Interior (refrigeración/calefacción)	Alto	46/47	49/49	50/55	50/55	59/61
	Exterior (refrigeración/calefacción)	Alto	60/60	62/62	63/63	63/64	66/67
	Interior/Exterior (refrigeración)	Alto	540/1.610	600/1.630	680/1.670	680/1.710	930/2.885
Caudal de aire	Interior/Exterior (calefacción)	Alto	540/1.550	600/1.410	800/1.580	800/1.840	930/2.350
	Interior	mm	245x570x570	245x570x570	245x570x570	245x570x570	245x570x570
Dimensiones netas Al x An x Pr	Exterior	mm	541x663x290	541x663x290	542x799x290	542x799x290	632x799x290
	Interior	kg (lbs)	15(33)	15(33)	15(33)	15(33)	16(35)
Peso neto	Exterior	kg (lbs)	23(51)	25(55)	32(71)	33(73)	38(84)
Diámetro de la tubería de conexión (líquido-gas)		pul.	1/4-3/8	1/4-3/8	1/4-3/8	1/4-1/2	1/4-1/2
Diámetro de la manguera de drenaje (D.I./D.E.)		mm	25/32	25/32	25/32	25/32	25/32
Longitud máxima de la tubería (precarga - adicional g/m)		m	15 (15 - 20)	15 (15 - 20)	20 (15 - 20)	20 (15 - 20)	25 (20-20)
Diferencia máx. de altura			15	15	15	15	20
Rango de funcionamiento	Refrigeración	°CBS	-10 / 46	-10 / 46	-10 / 46	-10 / 46	-10 / 46
	Calefacción	°CBS	-15 / 24	-15 / 24	-15 / 24	-15 / 24	-15 / 24
Refrigerante	Tipo (potencial de calentamiento global)		R32(675)	R32(675)	R32(675)	R32(675)	R32(675)
	Carga	kg (CO2eq-T)	0.6(0.405)	0.7(0.473)	0.85(0.574)	0.9(0.608)	1.25(0.844)
Plafón	Modelo		UTG-UFYF-W	UTG-UFYF-W	UTG-UFYF-W	UTG-UFYF-W	UTG-UFYF-W
	Dimensiones Al x An x Pr	mm	49x620x620	49x620x620	49x620x620	49x620x620	49x620x620
	Peso	kg(lbs)	2.3 (5)	2.3 (5)	2.3 (5)	2.3 (5)	2.3 (5)

Accesorios opcionales

Mando a distancia Infinity:	3IVG9020	Controlador de conmutador externo:	3IVN9082	Convertidor de red para 1 split	
Mando a distancia con cable (panel táctil):	3IVG9041	Interfaz de LAN inalámbrica:	3IVN9146	(tipo de fuente de alimentación de CC):	3IVN9048
Mando a distancia con cable:	3IVG9010	Convertidor KNX®:	3IVN9038	Convertidor de red para 1 split	
Mando a distancia con cable (tres hilos):	3NGG9006	Convertidor KNX® (tres hilos):	3IVN9076	(tipo de fuente de alimentación de CA):	3IVN9047
Mando a distancia con cable (tres hilos):	3NGG9024	Convertidor MODBUS®:	3NDN9002	Kit de aislamiento para alta humedad:	3IVN9070
Mando a distancia simple (sin modo de funcionamiento):	3IVG9091	Convertidor MODBUS® tres hilos:	3IVN9039	Kit de admisión de aire fresco:	3IVG9012
Mando a distancia simple:	3IVG9090	Placa obturadora de salida de aire:	3IVN9072	Circuito integrado de entrada y salida externo:	3IVG9038
Mando a distancia simple (tres hilos):	3NGG9004	Kit de conexión externo:	3NDN9008	Caja de circuito integrado de entrada y salida externo:	3NDN9010
				Rejilla de cassette:	3NGG9093
				Filtro de iones de plata:	3NDN9055

Dimensiones

(Unidad: mm)

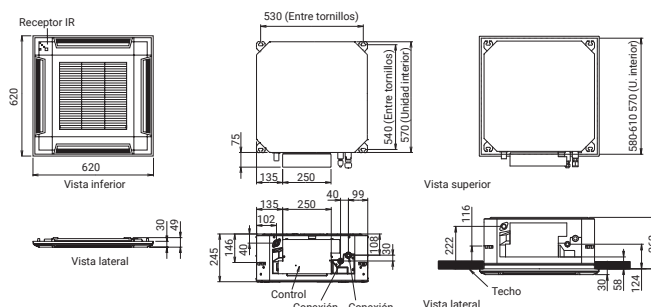

*Incluido



video 2"
 **Apresentação
Megaclima**

video 4"
 **Academia
Megaclima**

video 7"
 **Por dentro da
Megaclima**

30 Anos na climatização e tratamento de ar

Delegação de Lisboa
Tel: 219 151 792
lisboa@megaclima.pt

Delegação de Queluz
Tel: 219 250 028
queluz@megaclima.pt

Serviços Centrais

Rua Francisco Ribeirinho, 28

Centro Empresarial Abrunheira – Escritório 11
Abrunheira 2710-736 Sintra
Tel: 219 253 300

www.megaclima.pt

geral@megaclima.pt